

Model RK 伞型滚圆机

迅速又可靠地滚圆
造就柔软且具美感的面团。

2种机型4种类型

甜面包专用

Model
RK-200
RK-250

吐司面包专用

Model
RK1-300
RK1-500

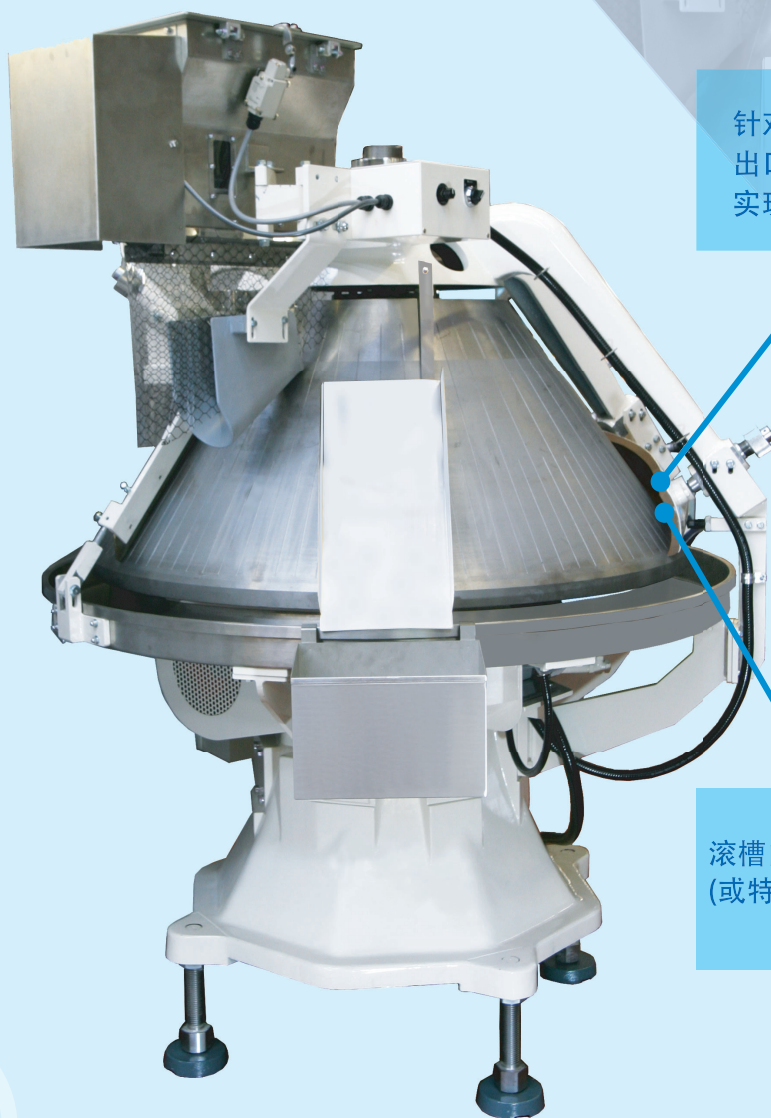

针对伞部，滚槽从入口直至出口一枚而成。无接合部，实现了滚圆的顺畅。

滚槽内侧采用特氟隆表面处理(或特氟隆贴板)，极具卫生性。

- 根据处理能力，可均匀地进行撒粉处理。
- 作为分割机与醒发室的中介，可自由进行方向转换。
- 因排除了空气，可作为二次滚圆使用。

OSHIKIRI

选项

- 滚圆机一台 (100mm加高)
- 防止粉尘飞溅护罩
- 变频器变速装置
- 鼓风机设施
- 刮板装置

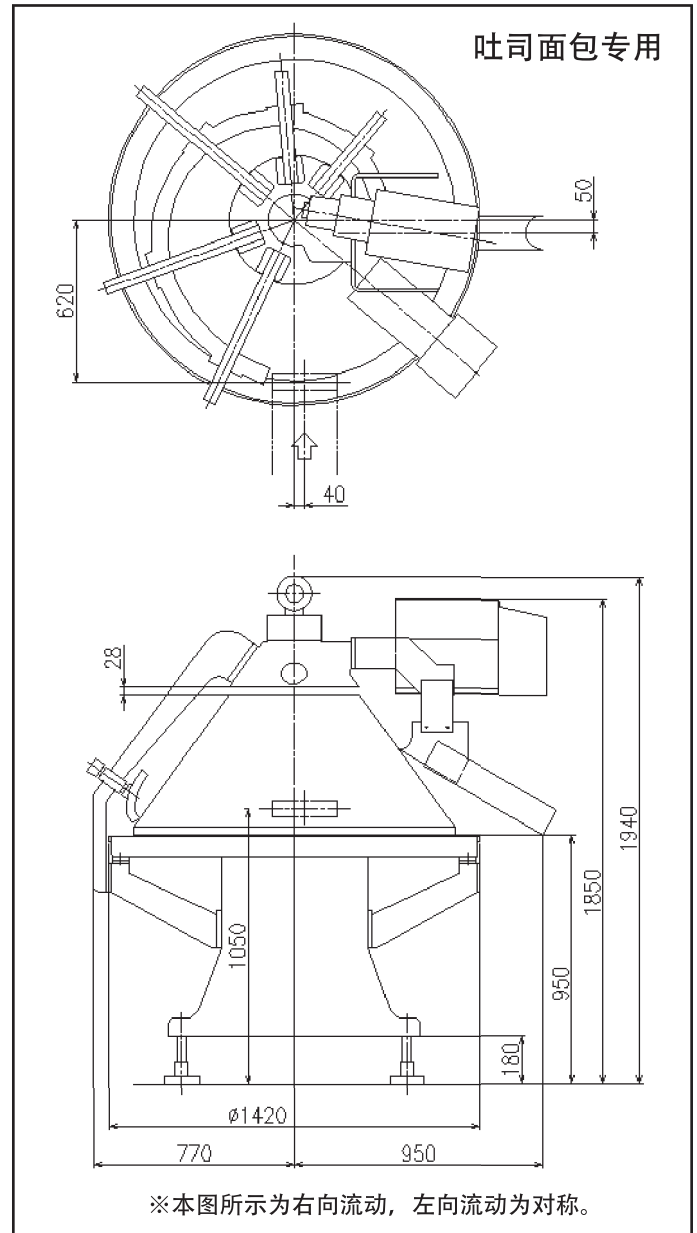
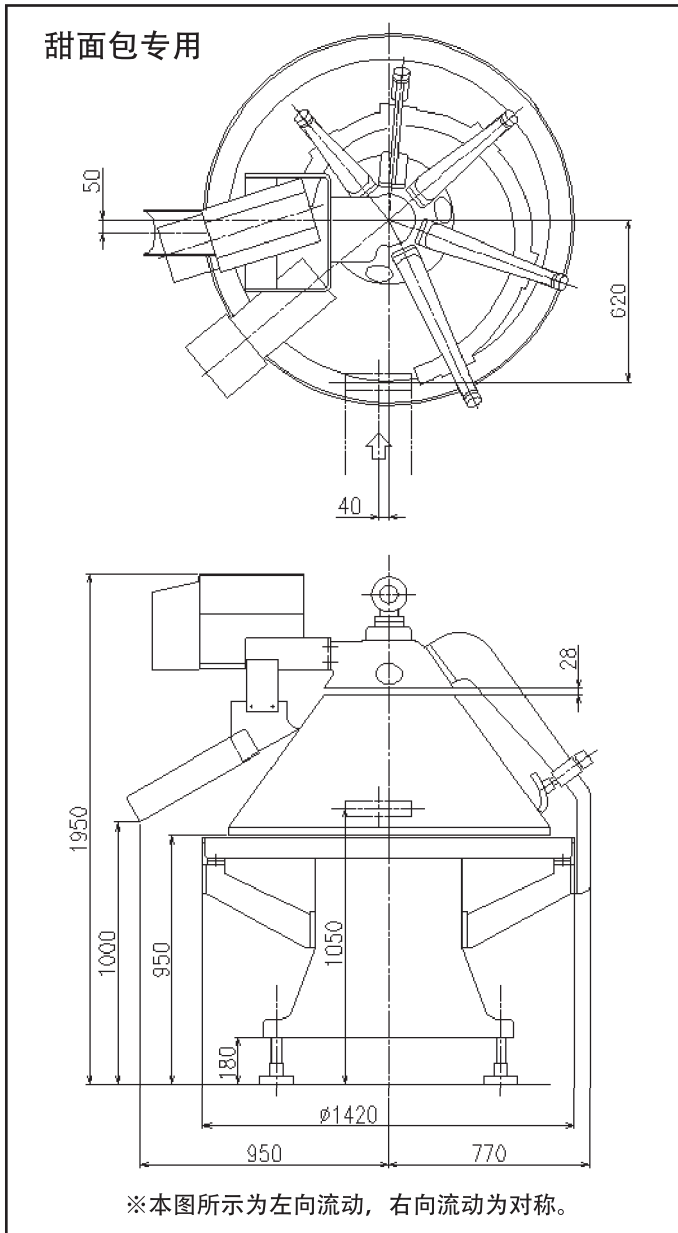

规格

	甜面包专用		吐司面包专用	
型号	RK-200	RK-250	RK1-300	RK1-500
能力 (个/小时)	7200	7200	6000	5000
滚圆质量(g)	30~200	30~250	200~300	300~500
电源	AC200V 3相			
驱动马达	1.5kW 4P			
撒粉马达	0.1kW (变频器变速付)			
机器质量	约1200kg			
粉箱容量	25升			

*规格和图纸在没有通知的情况下不会变更。

*电源的电压因使用国家而定。根据不同规格也可能需要使用变压器。

OSHIKIRI MACHINERY LTD. <https://www.oshikiri.com/>

湘南工場

〒252-0811 神奈川県藤沢市桐原町4
TEL 0466-44-6184 FAX 0466-44-6187



OSHIKIRI官方微信



OSHIKIRI官方网站