

小型汉堡生产线

Mini Bun Line

■外观图

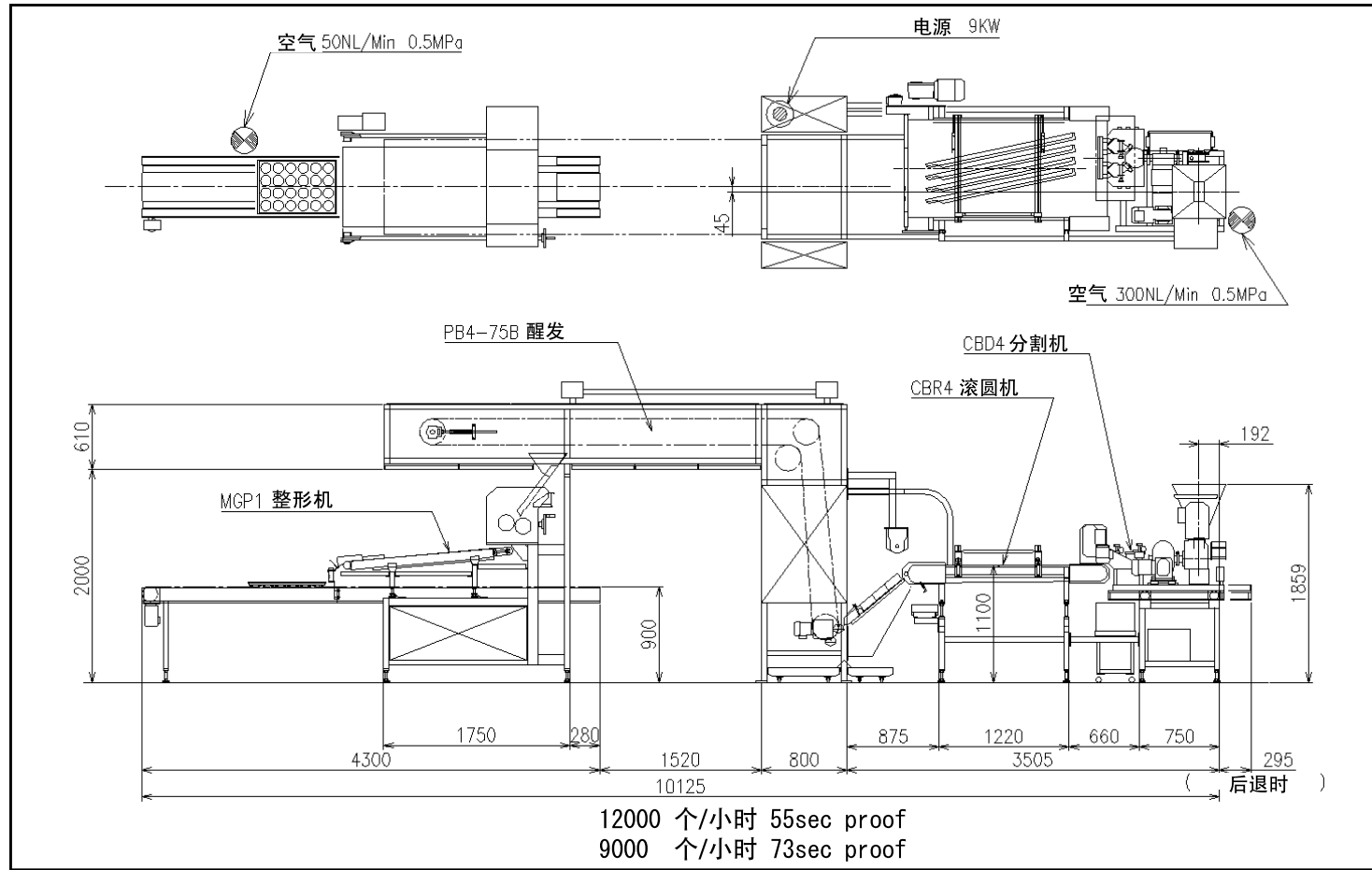

■规格

速度范围 6000-12000 个/小时

计量范围 28-100g

*规格和图纸在没有通知的情况下不会变更。

*电源的电压因使用国家而定。根据不同规格也可能需要使用变压器。

OSHIKIRI MACHINERY LTD. <https://www.oshikiri.com/>

東京営業所 〒252-0811 神奈川県藤沢市桐原町4
 名古屋営業所 〒481-0043 愛知県北名古屋市沖村六反136
 大阪営業所 〒565-0853 大阪府吹田市春日3-20-10
 福岡営業所 〒811-2304 福岡県糟屋郡粕屋町仲原3-6-19
 湘南工場 〒252-0811 神奈川県藤沢市桐原町4
 山形工場 〒999-3701 山形県東根市大字東根甲5500
 株OSHIKIRI北日本 总社 〒989-3123 宮城県仙台市青葉区錦ヶ丘8-12-22
 札幌事業所 〒004-0054 札幌市厚別区厚別中央四条5-6-1

TEL 0466-44-6188 FAX 0466-44-6186
 TEL 0568-25-7331 FAX 0568-25-7555
 TEL 06-6821-3711 FAX 06-6821-6002
 TEL 092-939-3820 FAX 092-931-3167
 TEL 0466-44-6011 FAX 0466-44-6969
 TEL 0237-43-4222 FAX 0237-43-4759
 TEL 022-391-6196 FAX 022-391-6195
 TEL 011-893-0678 FAX 011-801-2768



本公司获得了ISO9001:2015
 质量系统的认证。



小型汉堡生产线

适合少数生产

操作很简单!
 可以用水洗!
 高精度!

OSHIKIRI提供的汉堡生产系统

OSHIKIRI的汉堡生产系统是、独有的推动式分割技术、不仅仅是实现了低成本、可以生产高品质均一的产品。同时、考虑到异物混入和食品的安全。除了自动冲洗以外，分割机的主要部能分解，水洗也可以。能管理25个品种产品，效率性柔软的汉堡和长条面包都可生产。

OSHIKIRI

“CBD4” 推动式分割机

- 不锈钢制的机框·料斗·管道
- UHMW的单型螺旋轴
- 使用美国Waukesha公司生产的不锈钢计量泵
处理能力很高、有耐久性。同时、减轻面团的负担。
- 个个是可以调整的UHMW制集合管装置 (Pic.1)
刻度的调整是使用把手简单的正确进行。可以分解、用水清洗。
装载透明盖板和数字表示器。
- 旋转式切割装置 (Pic.2)
切割方向是和面团的流轉方向同様、实现安定的切割。
使用UHMW制切刀…正确的、顺畅的将面团切割。也可以交换。
- C.I.P自动清洗系统
- 推动后退装置
采用气缸使机器前后移动、切换、清扫维修也很简单。
- 装有过滤器真空系统
内部装有过滤器。清扫时使用C.I.P方式自动的往管道内送空气。
- 接面团箱
- 面团压力是自动PID循环控制
- 无级变速驱动

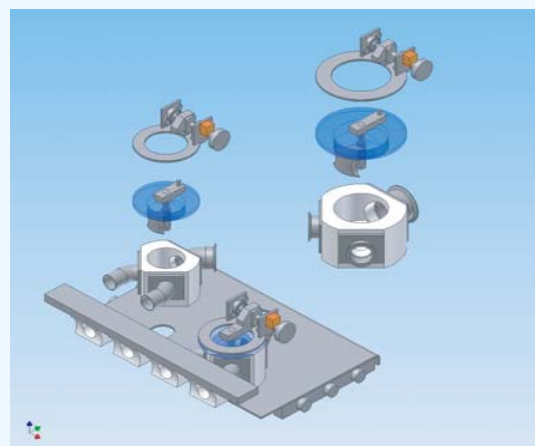

(Pic.1)



(Pic.2)



“CBR4” 滚圆机

- 容易交换皮带的侧面支持式的滚床
- 不锈钢制皮带承受板是可以交换
- UHMW制的滚道
附有沟槽剥离性高、面团滚的圆又完美(Pic.3)
- 活柱销方式的滚道边缘
卫生性的、清扫简单。
- 折叶式滚道
采用压缩式排斥棒、可以简单的举起。
- 采用不粘形式的滚圆机皮带
- 装有皮带蛇行调整用的调整装置
- 装有不锈钢制的皮带刮板
- 特铺隆的无级变速旋转轮
- 皮带速度是中空轴马达的无级变速
- 附有断热冷却滚床 (选项)



(Pic.3)

“PB4” 醒发/控制

- 不锈钢制的机框构造
- 卫生性的UHMW制曲折板和可以调整的向导板(Pic.4)
- 气缸式阀门
- 撒粉装置是无级变速
- 高精度的乘换装置
适当的斜颈、面团会正确的乘换到托蓝
- 托蓝速度是无级变速
- 装有链条拉紧装置的松紧告知的警报装置
- 全部的链条向导板装有接屑盘
- 触摸画面
- 25个品种的管理
- 面粉回收系统 (选项) (Pic.5)
- 采用三菱 PLC控制
- 采用三菱 AC无级变速变频器
- 在操作系统可以自动的设定分割机的运转、醒发的同步运转、滚圆机皮带、滚轮、整形机皮带、装盘输送带



(Pic.4)



(Pic.5)



“MGP1” 滚轮/整形机/装盘

- 直径150mm的特铺隆制滚轮(Pic.6)
- 采用树脂制的皮带
- 特铺隆的装盘斜板
不接触烤盘、卫生性也没有异物混入的担心。
- 机器式的装盘固定器(Pic.7)
- 滚轮速度是无级变速
- 皮带速度是无级变速
- 烤盘输送带是采用塑料链条
- 面粉除去装置 (选项) (Pic.8,9)
- 转压板和气缸式长包阀门 (选项) (Pic.10,11)



(Pic.6)



(Pic.7)



(Pic.8)



(Pic.9)



(Pic.10)



(Pic.11)